

(12) **Opis zgłoszeniowy wynalazku**
(z daty zgłoszenia)

(21) Numer zgłoszenia: **442724**

(22) Data zgłoszenia: **2022.11.03**

(43) Data publikacji o zgłoszeniu: **2023.03.27 BUP 13/2023**

(51) MKP:

G01N 21/67 (2006.01)

(71) Zgłaszający:
POLITECHNIKA LUBELSKA, Lublin, PL

(72) Twórca(-y):
MARIUSZ WALCZAK, Lublin, PL
MIROSŁAW SZALA, Lublin, PL
ALEKSANDER ŚWIETLIICKI, Jastków, PL

(74) Pełnomocnik:
Maciej Nowicki, Lublin, PL

(54) Tytuł:
Uchwyt do badania metodą iskrową składu chemicznego proszków ferromagnetycznych

(57) Skróć opisu:

Przedmiotem zgłoszenia jest uchwyt do badania metodą iskrową składu chemicznego proszków ferromagnetycznych, który to uchwyt mocowany jest na stole (1) maszyny do badania składu chemicznego metodą iskrową posiadającej otwór roboczy (1.1) z elektrodą dolną (1.2) i znajdującą się nad nim elektrodą górną (1.3), zaś uchwyt posiada obudowę (2). Charakteryzuje się on tym, że w obudowie (2) znajduje się stopniowany, przelotowy otwór, który od strony podstawy osadzonej na stole (1) posiada pierwszy stopień oraz drugi gwintowany stopień. W górnej części obudowy (2) znajduje się gwintowany trzpień, na który nakręcona jest nakrętka (3). W otworze obudowy (2) znajduje się element mocujący (4) z zagłębieniem w jego dolnej części, w którym zamocowany jest magnes (5). Element mocujący (4) od strony obudowy (2) posiada część trzpieniową, która na górnym końcu posiada gwint wkręcony w drugi gwintowany stopień otworu obudowy (2). Pomiędzy dolną częścią elementu mocującego (4), a górną częścią obudowy (2) na części trzpieniowej elementu mocującego (4) osadzona jest sprężyna naciskowa (6).

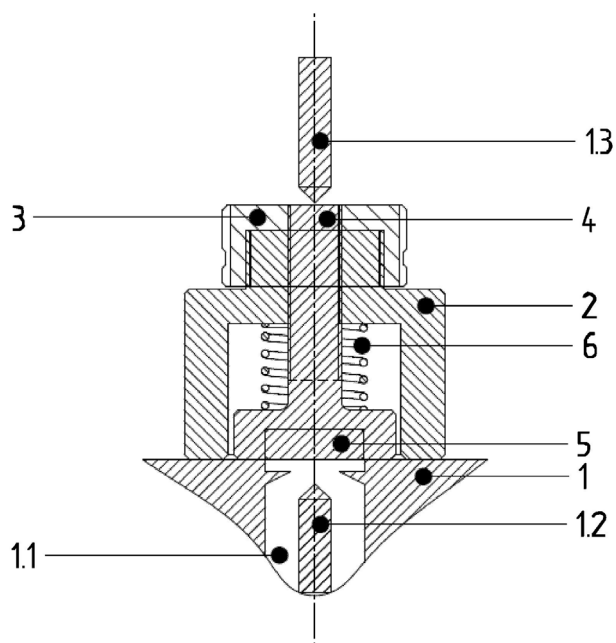

Uchwyt do badania metodą iskrową składu chemicznego proszków ferromagnetycznych

Przedmiotem wynalazku jest uchwyt do badania metodą iskrową składu chemicznego proszków ferromagnetycznych.

Z opisu patentowego [JP6584832B2](#) znane jest urządzenie do analizy emisji wyładowania jarowego, uchwyt próbki i metoda generowania wyładowania jarowego. W rozwiązaniu tym uchwyt próbki zawiera: elektrodę, która ma przykładową płaszczyznę mocowania; zewnętrzną część cylindra, która zawiera umieszczoną w niej płaszczyznę mocowania próbki oraz wewnętrzną część cylindra (część stykową). W stanie, w którym próbka jest oddzielona od otworu wyładowania jarzeniowego, otwarty koniec wewnętrznej części cylindra styka się z obwodem otworu. Po obniżeniu ciśnienia wewnątrz rury wyładowczej, zewnętrznej części cylindra i wewnętrznej części cylindra, które są ze sobą połączone, dostarczany jest argon.

Z opisu patentowego [CN108318423A](#) znany jest uniwersalny uchwyt na próbki proszkowe do badania spektroskopii emisyjnej. W rozwiązaniu tym uchwyt na próbki proszkowe składa się z podstawy do ładowania próbek, płyty dociskowej podstawy i kwarcowego klipsa do ładowania próbek. Podstawa do ładowania próbek i podstawowa płytka dociskowa są zmontowane w taki sposób, że tworzą sześciokątny pryzmat. Pomiędzy dwoma sześciokątnymi powierzchniami dolnymi sześciokątnego pryzmatu znajduje się optyczny otwór przelotowy. Pomiędzy dwoma sześciokątnymi powierzchniami dolnymi znajduje się szczelina zaciskowa, która służy do mocowania kwarcowego zacisku do pobierania próbek. Próbka jest ładowana przez okrągłą płytę kwarcową w kształcie koryta z pokrywą. Po załadowaniu próbki, dzięki przyciąganiu magnetycznemu, jest ona mocowana w środku sześciokątnego pryzmatu utworzonego z podstawy ładującej próbkę i płyty dociskającej podstawę. Poprzez uniwersalny uchwyt do próbek proszkowych, pozycja próbki może być wyrównana raz, tak że unika się procesu wyrównywania światła, problem wstrząsania i posypywania próbki w braniu i umieszczaniu jest rozwiązany, a wydajność eksperymentu jest poprawiona.

Dotychczas znane ze zgłoszenia patentowego [CN108982475A](#) znana jest metoda która obejmuje sposób przygotowania próbki do badań dla spektrometru iskrowego z emisją optyczną, sposób analizy nieregularnego składu materiału metalowego oraz spektrometr iskrowy z emisją optyczną. Sposób przygotowania próbki do badania dla spektrometru iskrowego z emisją optyczną obejmuje następujące etapy: jeden koniec badanej próbki metalowej jest cięty, tak że na końcu próbki metalowej tworzy się przekrój poprzeczny; proszek mozaikowy przyjmuje się do przeprowadzenia obróbki mozaikowej na gorąco dla próbki metalowej, tak że tworzy się mozaikowy fragment próbki owijający próbkę metalową; jeden koniec próbki metalowej uzyskanej w kroku jest szlifowany i polerowany, tak że przekrój poprzeczny jest odsłonięty. Sposób przygotowania może efektywnie przygotować małą gabarytową próbkę metalu w próbkę spełniającą warunki analizy i detekcji przez optyczny emisyjny spektrometr iskrowy w prosty sposób.

Emisyjny spektrometr iskrowy oferowany między innymi z przez firmę BRUKER, składa się z komory iskrowej oraz dwóch elektrod. Próbkę umieszcza się pomiędzy górną a dolną elektrodą. W wyniku przyłożenia wysokich wartości prądu powstaje gwałtowna seria iskier o wysokiej energii oraz następuje wytworzenie plazmy pomiędzy dolną elektrodą a badanym materiałem. Inicjacja wyładowania, kontrola próbkowania i kontrola wzbudzenia wymaga kontroli czasu inicjacji wyładowania i napięcia, wraz z kontrolą dostarczania prądu do elektrod po zapaleniu wyładowania. Łuk prądu stałego może być zainicjowany przez pojedynczą iskrę, przy czym prąd utrzymywany jest na poziomie wystarczająco wysokim, aby uniknąć zapadnięcia się kanału wyładowania. Od strony komory iskrowej próbka jest szczelnie zamknięta i przedmuchiwana argonem. W wyniku wyładowania na powierzchni próbki zachodzi odparowanie części materiału. Odparowane atomy w plazmie absorbują energię, a ich elektrony wraz z każdą iskrą przechodzą do wyższych stanów energetycznych. Po każdym odłączeniu iskry, elektrony wracają do stanu podstawowego i emitują fotony. Generowana jest emisja złożona wynikająca z dużej liczby pierwiastków emitujących jednocześnie fotony. Następnie złożone światło wyładowania pada na siatkę dyfrakcyjną. Na siatce dyfrakcyjnej oddzielane są poszczególne długości fal i tworzone jest widmo wewnątrz komory optycznej. Widmo to poddawane jest wówczas analizie. Spektroskopy wyposażone są w fotopowielacze bądź też detektory CCD i CMOS. Oprócz wyżej wymienionych elementów spektrometr składa się z układu optycznego, układ elektroniczny i komputera. Układ elektroniczny steruje pracą i rejestruje otrzymane widma natomiast komputer analizuje i przerabia dane pomiarowe oraz kontroluje pracę instrumentu.

Problemem technicznym do rozwiązania jest potrzeba badania metodą iskrową składu chemicznego proszków metalicznych, posiadających właściwości ferromagnetyczne.

Przedmiotem wynalazku jest uchwyt do badania metodą iskrową składu chemicznego proszków ferromagnetycznych, który to uchwyt mocowany jest na stole maszyny do badania składu chemicznego metodą iskrową posiadającej otwór roboczy z elektrodą dolną i znajdującą się nad nią elektrodą górną, zaś uchwyt posiada obudowę. **Jego istotą jest to, że** w obudowie znajduje się stopniowany, przelotowy otwór, który od strony podstawy osadzonej na stole posiada pierwszy stopień oraz drugi gwintowany stopień. W górnej części obudowy znajduje się gwintowany trzpień, na który nakręcona jest nakrętka. W otworze obudowy znajduje się element mocujący z zagłębieniem w jego dolnej części, w którym zamocowany jest magnes tudzież element mocujący od strony obudowy posiada część trzpieniową, która na górnym końcu posiada gwint wkręcony w drugi gwintowany stopień otworu obudowy. Pomiędzy dolną częścią elementu mocującego a górną częścią obudowy na części trzpieniowej elementu mocującego osadzona jest sprężyna naciskowa.

Korzystnym skutkiem zastosowania wynalazku jest możliwość badania proszków ferromagnetycznych metodą iskrową.

Przedmiot wynalazku w przykładzie wykonania jest uwidoczniony na rysunku, na którym poszczególne figury przedstawiają:

fig. 1 – uchwyt w przekroju wzdłużnym w pierwszym położeniu

fig. 2 – uchwyt w przekroju wzdłużnym w drugim położeniu,

fig. 3 – uchwyt w przekroju wzdłużnym w rozstrzeleniu

Uchwyt do badania metodą iskrową składu chemicznego proszków ferromagnetycznych w przykładzie wykonania mocowany jest na stole 1 maszyny do badania składu chemicznego metodą iskrową otwór roboczy 1.1 z elektrodą dolną 1.2 i znajdującą się nad nią elektrodą górną 1.3. Uchwyt posiada obudowę 2 w kształcie walca w którego osi znajduje się stopniowany, przelotowy otwór. Otwór od strony podstawy osadzonej na stole 1 posiada pierwszy stopień 2.1 oraz drugi gwintowany stopień 2.2. W górnej części obudowy 2 znajduje się gwintowany trzpień 2.3, na który nakręcona jest nakrętka 3. W otworze obudowy 2 znajduje się element mocujący 4 z zagłębieniem 4.1 w jego dolnej części, w którym zamocowany jest magnes 5. Element mocujący 4 od strony obudowy 2 posiada część trzpieniową 4.2, która na górnym końcu posiada gwint 4.3 wkręcony w drugi gwintowany stopień 2.2 otworu obudowy 2. Pomiędzy dolną częścią elementu mocującego 4 a górną częścią obudowy 2 na części trzpieniowej 4.2 elementu mocującego 4 osadzona jest sprężyna naciskowa 6.

Działanie uchwytu do badania metodą iskrową składu chemicznego proszków ferromagnetycznych polega na tym, że poprzez wkręcanie lub wykręcanie nakrętki 3 możliwa jest regulacja odległości pomiędzy elementem mocującym 4 a obudową 2. Proszek umieszcza się pod magnesem a następnie uchwyt ustawiany jest koncentrycznie w otworze roboczym spektrometru 1.1 pomiędzy elektrodami 1.2 i 1.3. Następuje docisk uchwytu elektrodą 1.3 i wykonywane jest badanie poprzez przyłożenie napięcia pomiędzy elektrodami 1.2 i 1.3.

Wykaz oznaczeń:

1. Stół
 - 1.1 Elektroda dolna
 - 1.2 Elektroda górna
2. Obudowa
 - 2.1. Pierwszy stopień otworu
 - 2.2. drugi gwintowany stopień otworu
 - 2.3. gwintowany trzpień
 - 2.4. gwint zgarniacza
3. Nakrętka
4. Element mocujący
 - 4.1. gwintowany trzpień
 - 4.2. część trzpieniowa
 - 4.3. gwint
5. Magnes
6. Sprężyna naciskowa

Zastrzeżenie patentowe

Uchwyt do badania metodą iskrową składu chemicznego proszków ferromagnetycznych, który to uchwyt mocowany jest na stole (1) maszyny do badania składu chemicznego metodą iskrową posiadającej otwór roboczy (1.1) z elektrodą dolną (1.2) i znajdującą się nad nim elektrodą górną (1.3), zaś uchwyt posiada obudowę (2) **znamiennie tym, że** w obudowie (2) znajduje się stopniowany, przelotowy otwór, który od strony podstawy osadzonej na stole (1) posiada pierwszy stopień (2.1) oraz drugi gwintowany stopień (2.2), **natomiast** w górnej części obudowy (2) znajduje się gwintowany trzpień (2.3), na który nakręcona jest nakrętka (3), **przy czym** w otworze obudowy (2) znajduje się element mocujący (4) z zagłębieniem (4.1) w jego dolnej części, w którym zamocowany jest magnes (5) **tudzież** element mocujący (4) od strony obudowy (2) posiada część trzpieniową (4.2), która na górnym końcu posiada gwint (4.3) wkręcony w drugi gwintowany stopień (2.2) otworu obudowy (2), **zaś** pomiędzy dolną częścią elementu mocującego (4) a górną częścią obudowy (2) na części trzpieniowej (4.2) elementu mocującego (4) osadzona jest sprężyna naciskowa (6).

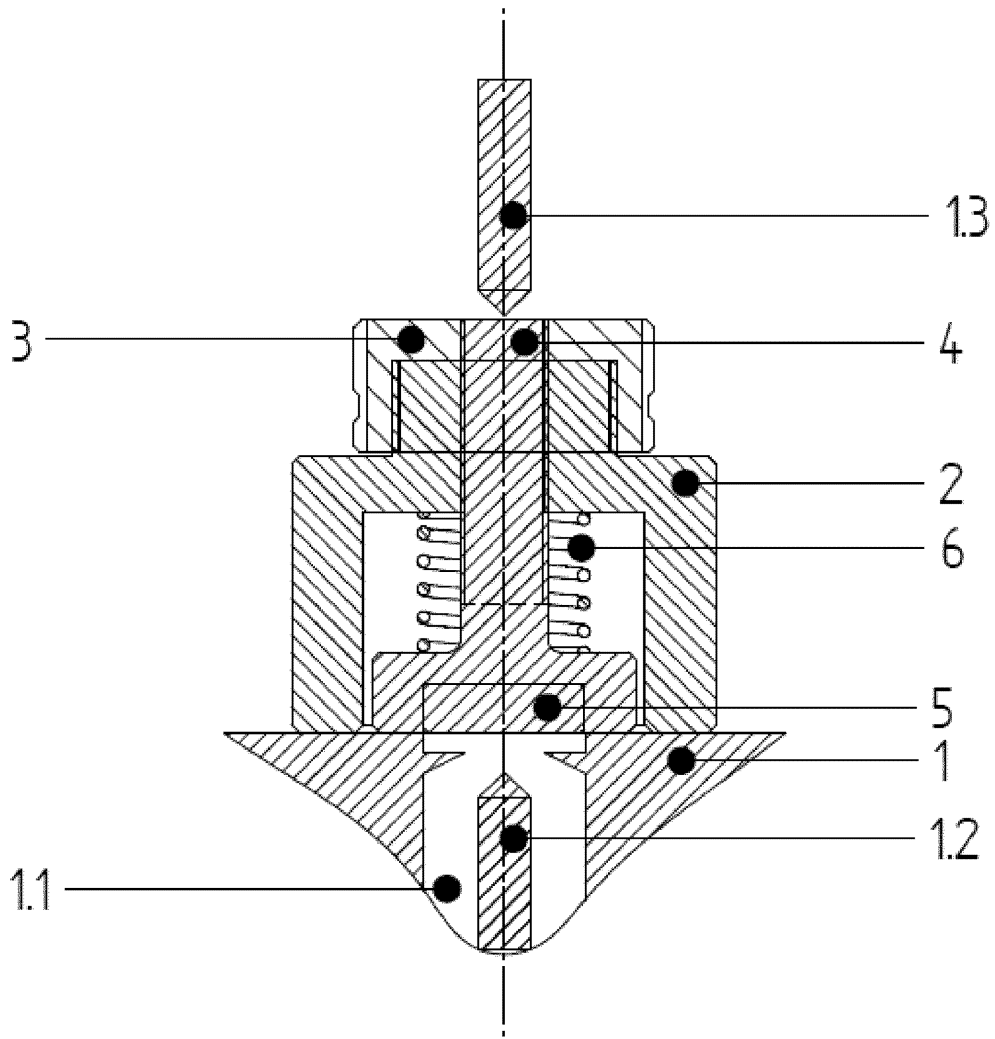

Fig. 1

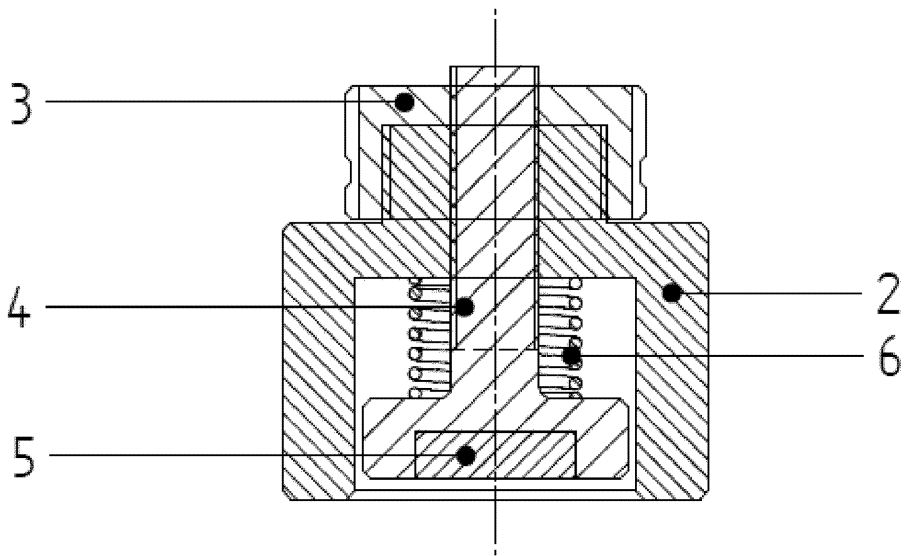

Fig. 2

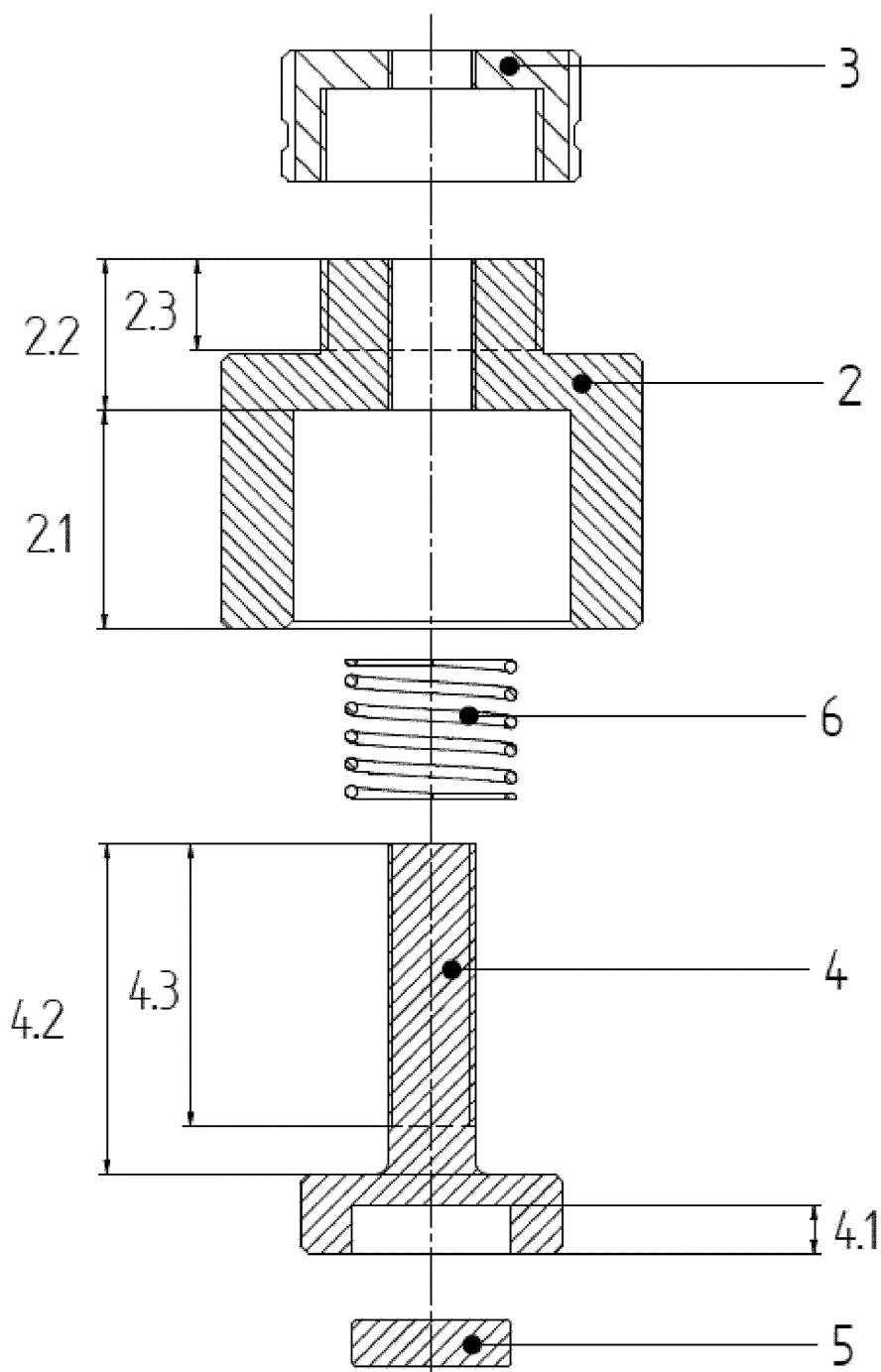
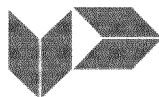

Fig. 3



SPRAWOZDANIE O STANIE TECHNIKI ZGŁOSZENIA NR P.442724

Klasyfikacja zgłoszenia: G01N21/67 (2006.01)		
Poszukiwania prowadzone w klasach: G01N		
Bazy komputerowe, w których prowadzono poszukiwania: EpoqueNet, bazy UPRP, Espacenet, Google		
Kategoria dokumentu	Dokumenty – z podaną identyfikacją	Odniesienie do zastrz.
A	US5452069 A (VARIAN ASSOCIATES [US]) (1995-09-19), FIG.2, SKRÓT	1
A	US4367427 A (VACUUMSCHMELZE GMBH [DE]) (1983-01-04), FIG.1, SKRÓT	1
A	GB911402 A (SOUTH AFRICAN COUNCIL SCIENTIF) (1962-11-28), FIG.1, SKRÓT	1
A	JP2010159993 A (SHIMADZU CORP) (2010-07-22), FIG.1, SKRÓT	1
<input type="checkbox"/> Dalszy ciąg wykazu dokumentów na następnej stronie		
<p>A – dokument określający ogólny stan techniki, który nie jest uważany za posiadający szczególne znaczenie, E – dokument stanowiący wcześniejsze zgłoszenie lub patent, ale opublikowany w lub po dacie zgłoszenia, L – dokument, który może poddawać w wątpliwość zastrzegane pierwszeństwo(-wa), lub przytoczony w celu ustalenia daty publikacji innego cytowanego dokumentu lub z innego szczególnego powodu, O – dokument odnoszący się do ujawnienia ustnego przez zastosowanie, wystawienie lub ujawnienie w inny sposób, P – dokument opublikowany przed datą zgłoszenia, ale później niż zastrzegana data pierwszeństwa, T – dokument późniejszy, opublikowany po dacie zgłoszenia lub w dacie pierwszeństwa i niebędący w konflikcie ze zgłoszeniem, ale cytowany w celu zrozumienia zasad lub teorii leżących u podstaw wynalazku, X – dokument o szczególnym znaczeniu; zastrzegany wynalazek nie może być uważany za nowy lub nie może być uważany za posiadający poziom wynalazczy, jeżeli ten dokument brany jest pod uwagę samodzielnie, Y – dokument o szczególnym znaczeniu; zastrzegany wynalazek nie może być uważany za posiadający poziom wynalazczy, jeżeli ten dokument zostanie połączony z jednym lub kilkoma tego typu dokumentami, a takie połączenie będzie oczywiste dla znawcy, & – dokument należący do tej samej rodziny patentowej.</p>		

Sprawozdanie wykonał/-a: Jarosław Żak

data 02.01.2023r.

Ekspert

/-podpisano kwalifikowanym podpisem elektronicznym-/
Pismo wydane w formie dokumentu elektronicznego

Uwagi do zgłoszenia

SPRAWOZDANIE ZOSTAŁO WYKONANE W OPARCIU O ZASTRZEŻENIE PATENTOWE Z DNIA 03.11.2022 R.

ZGŁOSZENIE NR P.442724

Kontynuacja wykazu dokumentów

Kategoria dokumentu	Dokumenty - z podaną identyfikacją	Odniesienie do zastrz.