

RZECZPOSPOLITA
POLSKA



Urząd Patentowy
Rzeczypospolitej Polskiej

(12) **OPIS PATENTOWY** (19) **PL** (11) **241621**

(13) **B1**

(21) Numer zgłoszenia: **436420**

(22) Data zgłoszenia: **21.12.2020**

(51) Int.Cl.

G01N 3/00 (2006.01)

G01N 3/08 (2006.01)

G01N 33/02 (2006.01)

(54) **Stanowisko do badania stopnia zbrylenia i wytrzymałości skonsolidowanych materiałów proszkowych**

(43) Zgłoszenie ogłoszono:
27.06.2022 BUP 26/22

(45) O udzieleniu patentu ogłoszono:
07.11.2022 WUP 45/22

(73) Uprawniony z patentu:

**INSTYTUT AGROFIZYKI IM. BOHDANA
DOBRZAŃSKIEGO POLSKIEJ AKADEMII
NAUK, Lublin, PL**

(72) Twórca(y) wynalazku:

**MATEUSZ STASIAK, Lublin, PL
JUSTYNA WAJS, Lublin, PL**

(74) Pełnomocnik:

rzecz. pat. Magdalena Tarała

PL 241621 B1

Opis wynalazku

Przedmiotem wynalazku jest stanowisko do badania stopnia zbrylenia i wytrzymałości skonsolidowanych materiałów sypkich, zwłaszcza proszków spożywczych, z uwzględnieniem warunków otoczenia, w szczególności wilgotności.

Każda zmiana właściwości materiału podczas przetwarzania może wiązać się ze zmianami parametrów fizycznych materiału, zmianami struktury i składu chemicznego, skutkując ryzykiem powstawania niepożądanych zjawisk obniżających jakość surowca. Jednym z niekorzystnych zjawisk zachodzących w przetwarzaniu materiałów sypkich jest zbrylanie. Dotychczasowa literatura prezentuje wiele metod służących określeniu wytrzymałości proszków. Istnieje jednak ciągła potrzeba poszukiwania nowych rozwiązań w celu określania stopnia zbrylania w materiale sypkim. Stopień zbrylenia indeksowany jest różnymi wielkościami fizycznymi określanymi przy pomocy stanowisk pomiarowych.

Z publikacji US5585569A znana jest aparatura i metoda oceny odporności sypkiego materiału na zbrylanie. Urządzenie zawiera komorę do umieszczania próbki materiału, komora ma kształt stożka. Dno komory stanowi wysuwana przesłona, a wewnętrzna ściana boczna komory posiada poprzeczne żebrowanie. Materiał w komorze konsolidowany – zbrylany jest za pomocą przyłożonego obciążenia. Poniżej wysuwanej przesłony umieszczona jest waga, do pomiaru ciężaru części próbki po przeprowadzonym zbryleniu i wysunięciu przesłony. Metoda pomiaru obejmuje etapy umieszczenia próbki materiału stałego o znanej masie, przykładania obciążenia ściskającego w celu zbrylenia części próbki, oddzielania niezbrylonej części próbki od zbrylonej części próbki po częściowej agregacji próbki i obliczenie wskaźnika stabilności materiału stałego przed zbrylaniem. Stabilność próbki indeksuje się poprzez określenie stosunku masy niezbrylonej części próbki do całkowitej masy próbki, albo masy niezbrylonej części próbki do masy zbrylonej części próbki. Rozwiązanie może nie zapewniać powtarzalnych pomiarów, mianowicie żebrowanie może zakłócić prawidłowe rozmieszczenie próbki materiału w próbce, mogą postawać pustki powietrzne, zatem uzyskane wyniki mogą być obarczone błędem.

W publikacji wzoru użytkowego CN205607751U przedstawiono urządzenie do badania zbrylenia nawozów sypkich pod kontrolowanym naciskiem. Urządzenie posiada ustawioną na podstawie komorę, w której umieszczana jest badana próbka. Próbka od góry ściskana jest górną płytą z dociskiem sprężynowym, pod kontrolowanym ciśnieniem.

Celem wynalazku jest zaproponowanie stanowiska pomiarowego, umożliwiającego wykonywanie badań z uzyskaniem powtarzalnych wyników. Pożądane jest, by istniała możliwość zapewnienia parametrów próbki, w szczególności parametrów wilgotnościowych o wartościach takich, jakie występują w rzeczywistych warunkach przechowywania materiału. Wyniki uzyskane z projektowanego stanowiska pomiarowego indeksowane będą do wartości siły.

Istota stanowiska do badania stopnia zbrylenia i wytrzymałości skonsolidowanych materiałów proszkowych, zawierającego naczynie do umieszczania próbki materiału i odważnik do konsolidacji, polega na tym, że zawiera pomiarowy pręt połączony linką z siłownikiem i wyposażony w czujnik siły. Stanowisko wyposażone jest w uchwyt podtrzymujący naczynie i uchwyt stabilizujący pomiarowy pręt. Naczynie ustawione jest na płytce, w której wykonane jest centrujące kołowe zagłębienie o wymiarach dopasowanych do wymiarów naczynia, a ponadto naczynie ma kształt cylindra i ma podstawę, w której wykonany jest centrujący otwór, dla wycentrowania pomiarowego pręta. Ściana boczna naczynia posiada perforację. Pomiarowy pręt ma kołowy przekrój poprzeczny i posiada na jednym końcu stożkowe zakończenie, a na powierzchni bocznej ma wykonane poziome dookólne żłobienia. Odważnik ma kształt walca o wymiarach podstawy dopasowanych do wymiarów naczynia i ponadto posiada wykonany środkowo przelotowy otwór do osadzenia na pomiarowym pręcie.

Korzystnie, dookólne żłobienia pomiarowego pręta mają trójkątny zarys i głębokość od 0,5 do 1,4 mm.

Korzystnie, uchwyt podtrzymujący naczynie i uchwyt stabilizujący pomiarowy pręt mocowane są na trzpieniu zamocowanym do płytki.

Stanowisko o budowie według obecnego wynalazku pozwala uzyskać powtarzalne wyniki, indeksowane do wartości siły. Dokładność pomiaru zapewniają elementy centrujące i uchwyty. Natomiast perforacja naczynia pozwala zwiększyć kontakt zawartego w nim materiału z otoczeniem. Dzięki temu ułatwione jest badanie próbek materiału przechowywanego w zwiększonej wilgotności otoczenia.

Stanowisko według wynalazku przedstawione zostało w przykładzie realizacji na rysunku, na którym:

Fig. 1 przedstawia schemat stanowiska,

Fig. 2 przedstawia naczynie w widoku perspektywnym i przekroju wzdłużnym,

Fig. 3 przedstawia płytkę w przekroju poprzecznym,

Fig. 4 przedstawia pomiarowy pręt w widoku z boku,
Fig. 5 przedstawia obciążnik w przekroju poprzecznym.

Stanowisko do badania stopnia zbrylenia i wytrzymałości skonsolidowanych materiałów proszkowych, zawiera naczynie 1 do umieszczania próbki materiału, odważnik 2 do konsolidacji oraz pomiarowy pręt 3. Naczynie 1 ma kształt cylindra i ma podstawę 11, w której wykonany jest centrujący otwór 12, dla wycentrowania pomiarowego pręta 3. Naczynie 1 ma wykonaną perforację 13 o średnicy oczek 1,5 mm. Wysokość naczynia to 30 mm, średnica: 24 mm. Pomiarowy pręt 3 połączony jest rozłącznie linką 31 z siłownikiem 32 i wyposażony jest w czujnik siły 33. Pomiarowy pręt 3 ma kołowy przekrój poprzeczny i posiada na jednym końcu stożkowe zakończenie 34. Zakończenie 34 centrowane jest w centrującym otworze 12. Pręty pomiarowe 3 mają długość 93,7 mm oraz średnicę 4,82 mm i są wykonane w dwóch wariantach: ze stali nierdzewnej oraz tworzywa sztucznego. Na powierzchni bocznej pomiarowy pręt 3 ma wykonane poziome dookólne żłobienia 35 o trójkątnym zarysie. Dookólne żłobienie wykonane jest na długości ok. 33 mm od stożkowego zakończenia 34. Zastosowano cztery typy pomiarowych prętów 3:

- stal nierdzewna ze żłobieniami o głębokości $h = 1,3$ mm,
- stal nierdzewna ze żłobieniami o głębokości $h = 0,65$ mm,
- tworzywo sztuczne ze żłobieniami o głębokości $h = 1,3$ mm,
- tworzywo sztuczne ze żłobieniami o głębokości $h = 0,65$ mm.

Odważnik 2 ma kształt walca o wymiarach podstawy dopasowanych do wymiarów naczynia 1 i ponadto posiada wykonany środkowo przelotowy otwór 21 do osadzenia na pomiarowym pręcie 3. Przykładowy zestaw zawiera obciążniki 2 realizujące napór 5 kPa i 10 kPa. Stanowisko posiada uchwyt 4 podtrzymujący naczynie 1 i uchwyt 5 stabilizujący pomiarowy pręt 3, które zamocowane są na trzpieniu 6 zamocowanym do płytki 7. W płytce 7 wykonane jest centrujące kołowe zagłębienie 71 o wymiarach dopasowanych do wymiarów naczynia 1, w którym ustawione i ustabilizowane jest naczynie 1.

Badanie próbki w stanowisku według wynalazku

Naczynie 1 z umieszczonym w nim i ustabilizowanym w centrującym otworze 12 wybranym pomiarowym prętem 3 umieszcza się w zagłębieniu 71 płytki 7 i uchwycie 4, a pręt 3 dodatkowo stabilizowany jest w uchwycie 5. Tak przygotowane naczynie 1 uzupełnia się do pełnej objętości materiałem sypkim, a następnie poddaje się konsolidacji naporem pionowym wywołanym odważnikiem 2. Odważniki 2 nasadzone są na pomiarowy pręt 3 dzięki przelotowym otworom 21 i przesuwają się wzdłuż niego swobodnie, bez tarcia. Po obciążeniu materiału, pomiarowy pręt 3 jest wycentrowany i stabilnie utrzymywany przez badany proszek, dlatego nie wymaga dalszego wspomaganie uchwycem 5. Po usunięciu uchwytu 5 w górnej części pomiarowego pręta 3 zaczepta się linkę 31. Drugi koniec linki 31 osadzony jest w trzonie napędzanym siłownikiem 32. W trzonie osadzony jest czujnik siły 33 mierzący wartość siły przenoszonej przez linkę 31 w zakresie 4,4 N. Siłownik 32 umożliwia napęd linki 31 z prędkością przesuwu od 1,75 do 9 mm/min. Za pomocą linki 31 oraz zadanej prędkości przesuwu, żłobiona część pomiarowego pręta 3 jest wysuwana z materiału sypkiego. Urządzenie połączone jest z komputerem wyposażonym w program przeprowadzania i rejestracji wykonywanych testów.

Zastrzeżenia patentowe

1. Stanowisko do badania stopnia zbrylenia i wytrzymałości skonsolidowanych materiałów proszkowych, zawierające naczynie do umieszczania próbki materiału i odważnik do konsolidacji **znamiennie tym**, że zawiera pomiarowy pręt (3) połączony rozłącznie linką (31) z siłownikiem (32) i wyposażony w czujnik siły (33) oraz uchwyt (4) podtrzymujący naczynie (1) i uchwyt (5) stabilizujący pomiarowy pręt (3), przy czym naczynie (1) ustawione jest na płytce (7), w której wykonane jest centrujące kołowe zagłębienie (71) o wymiarach dopasowanych do wymiarów naczynia (1), ponadto naczynie (1) ma kształt cylindra i ma podstawę (11), w której wykonany jest centrujący otwór (12), dla wycentrowania pomiarowego pręta (3), a ściana boczna naczynia (1) posiada perforację (13), natomiast pomiarowy pręt (3) ma kołowy przekrój poprzeczny i posiada na jednym końcu stożkowe zakończenie (34), a na powierzchni bocznej ma wykonane poziome dookólne żłobienia (35), natomiast odważnik (2) ma kształt walca o wymiarach podstawy dopasowanych do wymiarów naczynia (1)

- i ponadto posiada wykonany środkowo przelotowy otwór (21) do osadzenia na pomiarowym pręcie (3).
2. Stanowisko według zastrz. 1, **znamiennie tym**, że dookólne żłobienia (35) pomiarowego pręta (3) mają trójkątny zarys i głębokość (h) od 0,5 do 1,4 mm.
 3. Stanowisko według zastrz. 1 albo 2, **znamiennie tym**, że uchwyt (4) podtrzymujący naczynie (1) i uchwyt (5) stabilizujący pomiarowy pręt (3) mocowane są na trzpieniu (6) zamocowanym do płytki (7).

Rysunki

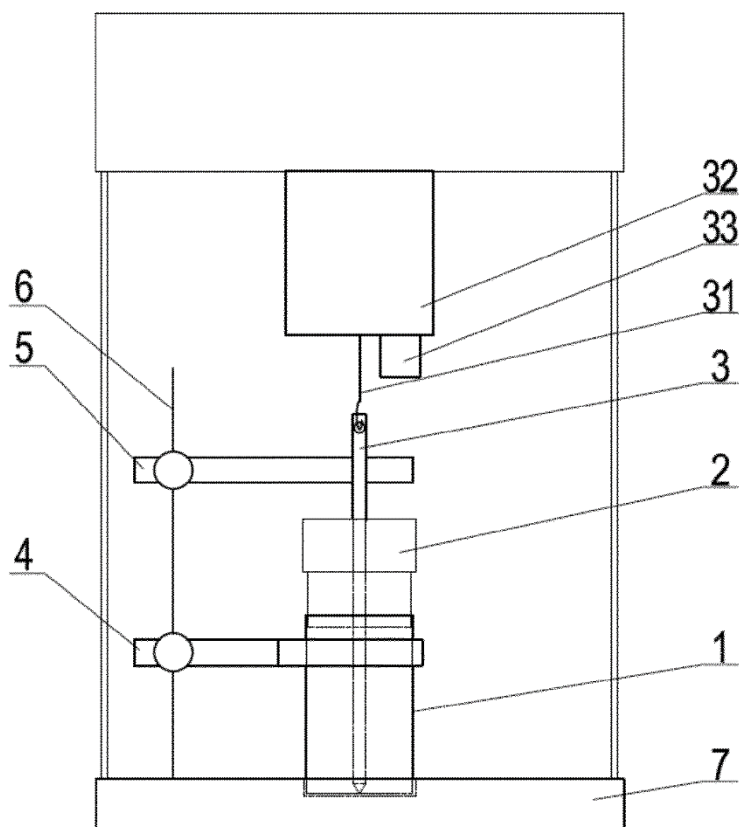

Fig.1

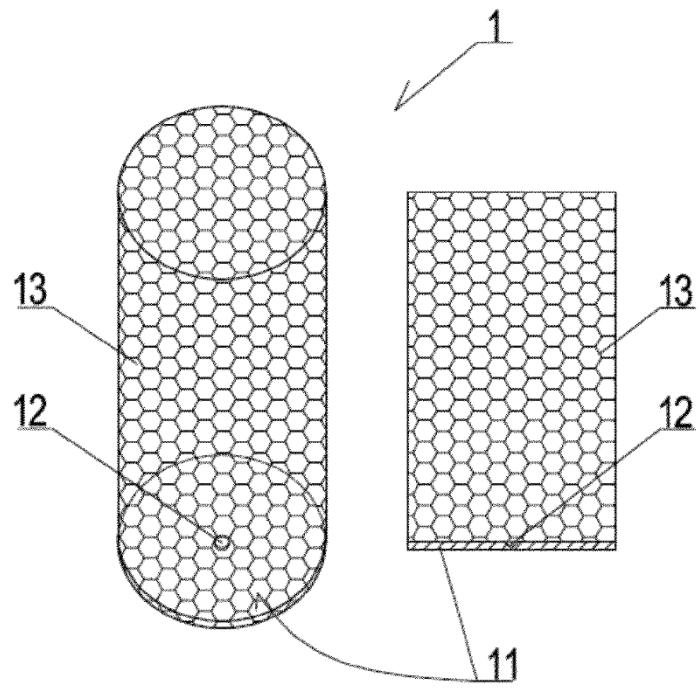

Fig.2

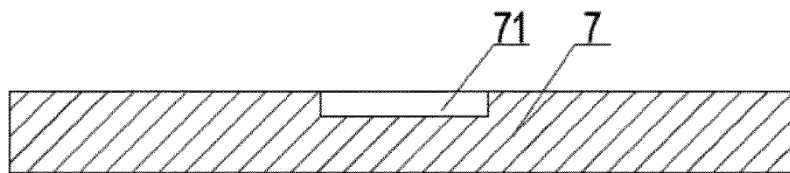

Fig.3

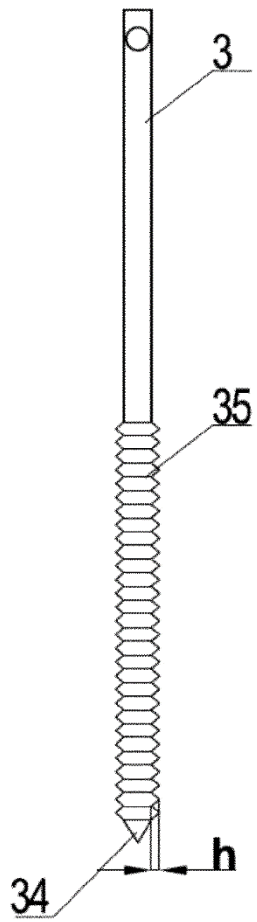

Fig.4

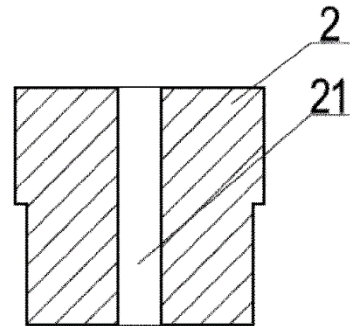

Fig.5