

(19)



URZĄD  
PATENTOWY  
RZECZYPOSPOLITEJ  
POLSKIEJ

(10)

PL 446647 A1

(12)

## Opis zgłoszeniowy wynalazku (z daty zgłoszenia)

(21) Numer zgłoszenia: **446647**

(22) Data zgłoszenia: **2023.11.06**

(43) Data publikacji o zgłoszeniu: **2024.07.15 BUP 29/2024**

(51) MKP:

**F23K 3/00** (2006.01)

**F24B 1/02** (2006.01)

**F24H 9/18** (2022.01)

**F23B 40/02** (2006.01)

(71) Zgłaszający:

**POLITECHNIKA LUBELSKA, Lublin, PL**

(72) Twórca(-y):

**BERNARD POŁĘDNIK, Lublin, PL**

**ALICJA SIUTA-OLCHA, Lublin, PL**

**KAMIL KAPŁAN, Lublin, PL**

(74) Pełnomocnik:

**rzecz. pat. Maciej Nowicki, Lublin, PL**

(54) Tytuł:

**Automatyczny dozownik paliwa stałego do komory spalania w piecu albo kotle**

(57) Skrót opisu:

Przedmiotem zgłoszenia jest automatyczny dozownik paliwa stałego do komory spalania w piecu albo kotle posiadający ramę. Charakteryzuje się on tym, że składa się z ramy (1) z zabudowaną ścianą z otworem (1.1) połączonym z wylotem pionowego zbiornika (2) paliwa, w którym to wylocie znajduje się zasuw (3) połączona z siłownikiem (4). Pod zasuwą (3) umieszczony jest podajnik bębnowy (5) połączony z silnikiem (6). Nad otworem (1.1) wewnątrz ramy (1) zamocowana jest za pomocą zawiasów i sprężynowego mechanizmu zamykającego kłapa (7).

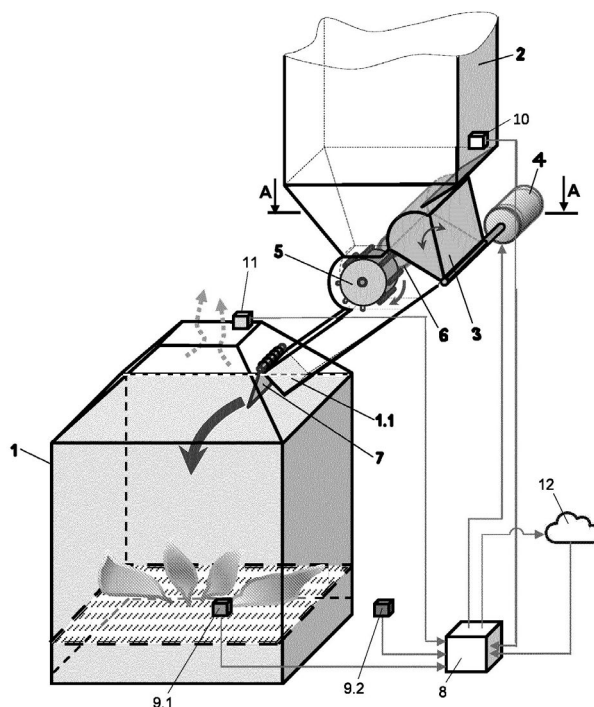

## Automatyczny dozownik paliwa stałego do komory spalania w piecu albo kotle

Przedmiotem wynalazku jest automatyczny dozownik paliwa stałego do komory spalania w piecu albo kotle, który stabilizuje proces spalania tego paliwa.

Dotychczas znane są różne rozwiązania urządzeń do rozpalania lub dozowania paliwa stałego do pieca albo kotła. Problemem jest znaczna awaryjność tych urządzeń i konieczność nadzorowania ich pracy.

Opis wzoru użytkowego [PL59749Y1](#) przedstawia urządzenie do rozpalania paliwa stałego w piecu, które jest w kształcie obustronnie otwartego pojemnika o zbieżnych ściankach bocznych, posiadającego wewnątrz ruszt z otworami. Ruszt ten dzieli pojemnik na komorę górną i dolną, przy czym ścianka komory dolnej ma na obwodzie otwory ciągowo-wentylacyjne.

W opisie patentu [KR101714968B1](#) przedstawiony jest mechanizm doprowadzający paliwo stałe do pieca wyposażonego w obrotową płytę spalania. Układ sterujący w oparciu między innymi o sygnały z czujnika temperatury odpowiednio ustawia ilość doprowadzanego paliwa i prędkość obrotu płyty spalania.

Z opisu zgłoszenia patentowego [JP2015081701A](#) znane jest rozwiązanie mechanizmu ślimakowego doprowadzania paliwa stałego na element rusztowy posiadający kilka płyt o różnych średnicach ułożonych w kierunku pionowym. Pomędzy tymi płytami przechodzi powietrze z komory jego wirowania znajdującej się pod elementem rusztowym. Przenośnik doprowadzający paliwo stałe do komory spalania zastosowany jest również w rozwiązaniu opisanym w zgłoszeniu patentowym [JP2013250008A](#).

Opis zgłoszenia patentowego [JP2006207865A](#) przedstawia piec do spalania paliwa stałego, w którym paliwo po zapłonie jest przemieszczane na ruszcie w komorze spalania, a popiół jest odprowadzany w części wylotowej pieca.

Urządzenie do zapalania paliwa stałego umieszczonego na łożu w piecu przedstawia opis zgłoszenia patentowego [GB694351A](#). Zasadniczym elementem jest zestaw strumieniowy przystosowany do dostarczania strumienia palnej cieczy i powietrza oraz kierowania ich na powierzchnię łoża z paliwem stałym.

Piec grzewczy na paliwo stałe rozpalany od góry przedstawiony jest w opisie wzoru użytkowego [PL57764Y1](#). Piec składa się z pionowo usytuowanego korpusu z rusztem dzielącym korpus na komorę spalania i popielnik, króćca spalinowego i króćca rozpalania u góry oraz króćca powietrza pierwotnego u dołu, a także z radiatorów i kanału powietrza wtórnego na zewnętrznej części korpusu.

Z opisu patentowego [PL178464B1](#) znane jest urządzenie do rozpalania paliw stałych zawierające elektryczne elementy grzejne. Jeden lub więcej podłużnych elementów grzejnych umieszczonych jest obok siebie, a pomiędzy nimi znajdują się czujniki temperatury połączone z regulatorem temperatury. Do elementów grzejnych suwliwie przymocowany jest zgarniacz rozpalonego paliwa.

Sposób rozpalania i właściwego spalania paliwa stałego w piecu grzewczym lub kotle centralnego ogrzewania przedstawiony jest w opisie zgłoszenia patentowego [PL420755A1](#). Ujawniony sposób polega na prowadzeniu operacji rozpalania materiału łatwopalnego i operacji spalania stosu paliwa stałego ułożonego w strefie spalania tworzącej się w pobliżu rusztu. Na stos paliwa nakłada się warstwę niepalnego, nieorganicznego, niemetalicznego materiału sypkiego, a operacje rozpalania i właściwego spalania paliwa prowadzi się przy włączonym wentylatorze wyciągowym.

Sposób rozpalania paliwa stałego w kotłach poprzez mikrofałe emitowane przez antenę w kierunku paliwa, które jest dodatkowo osuszane i podgrzewane powietrzem użytym do chłodzenia

magnetronu wytwarzającego fale elektromagnetyczne zaprezentowany jest w opisie patentowym [PL227384B1](#).

Wkład paleniskowy do pieca na drobne paliwo stałe przedstawiony jest w opisie patentowym [PL216981B1](#). Wkład zasilany jest paliwem przez rurę zasypową z wylotem usytuowanym ponad prostokątnym rusztem ze ściankami. Pod rusztem znajduje się komora połączona z kanałem doprowadzenia powietrza.

Podajnik paliwa stałego do paleniska pieca, który sukcesywnie dostarcza je na ruszt pieca ujawniony jest w opisie zgłoszenia patentowego [PL400786A1](#). W obudowie znajduje się obrotowy dozownik z łopatkami, który wymusza transportowanie paliwa do paleniska pieca.

W opisie wzoru użytkowego [PL065482Y1](#) przedstawione jest urządzenie podające paliwo stałe do paleniska pieca, które posiada dwa podajniki. Górny podajnik podaje porcję paliwa z zasobnika do komory, z której dolny podajnik dostarcza ją do paleniska. Podajniki napędzane są motoreduktorem, korzystnie poprzez dwa zsynchronizowane ze sobą mimośrodowo.

Celem wynalazku jest automatyczne dozowanie paliwa stałego do pieca albo kotła stabilizujące proces spalania tego paliwa.

Przedmiotem wynalazku jest automatyczny dozownik paliwa stałego do komory spalania w piecu albo kotle posiadający ramę. Jego istotą jest to, że składa się z ramy z zabudowaną ścianą z otworem połączonym z wylotem pionowego zbiornika paliwa, w którym to wylocie znajduje się zasuwka połączona z siłownikiem. Pod zasuwką umieszczony jest podajnik bębnowy połączony z silnikiem. Nad otworem wewnątrz ramy zamocowana jest za pomocą zawiasów i sprężynowego mechanizmu zamykającego kłapa.

Korzystnie siłownik i silnik połączone są liniami sygnałowymi z modułem sterującym, do którego podłączony jest czujnik temperatury znajdujący się wewnątrz lub w instalacji pieca albo kotła oraz czujnik poziomu paliwa znajdujący się w zbiorniku paliwa.

Dodatkowo do modułu sterującego podłączony jest czujnik jakości spalin znajdujący się w wylocie spalin z komory spalania.

Wskazane jest gdy moduł sterujący połączony jest z Internetem rzeczy.

Korzystnym skutkiem zastosowania wynalazku jest zgodna z zapotrzebowaniem ilość produkowanej energii cieplnej przy spalaniu paliwa stałego w piecu albo kotle, a emitowane spaliny nie stwarzają problemu dla środowiska naturalnego.

Automatyczny dozownik według wynalazku w przykładzie wykonania przedstawione jest na rysunku, na którym poszczególne figury przedstawiają:

Fig. 1 – widok perspektywiczny automatycznego dozownika,

Fig. 2 – przekrój poprzeczny automatycznego dozownika wzdłuż linii A-A z Fig. 1.

Automatyczny dozownik paliwa stałego do komory spalania w piecu albo kotle w przykładzie wykonania posiada ramę 1 o zarysie prostopadłościanu zbudowaną ze stalowych prętów, która wstawiona jest do komory spalania w piecu opalanym węglem kamiennym, orzechem I. Rama 1 posiada zabudowaną boczną ścianę, w której to zabudowie wykonany jest okrągły otwór 1.1. Przewód dopasowany do otworu 1.1 łączy zabudowaną ścianę ramy 1 z wylotem prostopadłościennego

pionowego zbiornika 2 paliwa. Wylot znajduje się w dnie tego zbiornika o kształcie ściętego ostrosłupa. W wylocie znajduje się zasuwa 3 sektorowa połączona z siłownikiem 4, a pod zasuwą 3 sektorową umieszczony jest podajnik zgrzeblowy 5 połączony z silnikiem 6, którym jest silnik CNC krokowy SM 110/201-8004A - 28Nm. Nad otworem 1.1 wewnątrz ramy 1 zamocowana jest za pomocą zawiasów i sprężynowego mechanizmu zamykającego kłapa 7. Siłownik 4 i silnik 6 połączone są liniami sygnałowymi z modułem sterującym 8, do którego podłączony jest czujnik temperatury 9.1 umieszczony w komorze spalania pieca, czujnik temperatury 9.2 zamontowany w pobliżu pieca, czujnik poziomu paliwa 10 znajdujący się w zbiorniku 2 paliwa oraz czujnik jakości spalin 11 znajdujący się w wylocie spalin z komory spalania w piecu. Modułem sterującym 8 jest mikroprocesorowy regulator IE-72v4 PID. Czujnikami temperatury 9.1, 9.2 są czujniki typu CT C3 firmy Aplisens S.A., a czujnikiem poziomu paliwa 10 jest refleksyjny czujnik ultradźwiękowy M30 produkowany przez firmę Datasensing. Czujnikiem jakości spalin 11 jest zestaw sensorów do mierzenia stężenia O<sub>2</sub>, CO i CO<sub>2</sub> oraz stężenia NO i stosunku nadmiaru powietrza lambda dystrybuowany przez firmę Onninen. Moduł sterujący 8 połączony jest z Internetem rzeczy 12.

Działanie automatycznego dozownika paliwa stałego do komory spalania w piecu albo kotle według wynalazku przedstawionego w przykładzie wykonania polega na tym, że w przypadku, gdy temperatura w komorze spalania w piecu lub temperatura w otoczeniu pieca jest za niska do komory spalania dodawana jest porcja paliwa. Odbywa się to w ten sposób, że na podstawie sygnału z czujnika temperatury 9.1 umieszczonego w komorze spalania w piecu i sygnału z czujnika temperatury 9.2 mierzącego temperaturę w pobliżu pieca moduł sterujący 8 uruchamia siłownik 4, który otwiera zasuwę 3 sektorową na wylocie zbiornika 2 paliwa. Moduł sterujący 8 uruchamia równocześnie silnik 6 podajnika zgrzeblowego 5, który przemieszcza węgiel wychodzący ze zbiornika 2 paliwa do przewodu połączonego z otworem 1.1. Węgiel przechodząc przez otwór 1.1 swoim naporem otwiera kłapę 7 i dostaje się do komory spalania w piecu. Do komory spalania podawana jest pojedyncza porcja paliwa. Następne porcje podawane są w ustalonych odstępach czasu do momentu aż zostanie osiągnięta pożądana temperatura pieca, a także uzyskana zostanie zadana wartość temperatury w danym otoczeniu pieca. Decydująca przy tym jest również jakość odprowadzanych spalin sygnalizowana przez czujnik jakości spalin 11. Przy powyższych czynnościach uwzględnia się opóźnienie konieczne do osiągnięcia zadanych temperatur i akceptowalnej jakości spalin. W przerwach podawania paliwa za pomocą sprężynowego mechanizmu zamykającego przymykana jest kłapa 7, która blokuje przedostawanie się spalin do zbiornika 2 paliwa. W przypadku, gdy czujnik poziomu paliwa 10 znajdujący się w zbiorniku 2 paliwa zasygnalizuje za małą ilość paliwa wówczas moduł sterujący 8 uaktywnia głosową lub świetlną sygnalizację tego faktu i włącza system zasilania tego zbiornika. Moduł sterujący 8 skomunikowany jest z Internetem rzeczy 12. Dane z innych przyłączonych monitorujących sensorów są analizowane i wykorzystywane w automatycznym dozowaniu paliwa do komory spalania w piecu. Paliwo jest stabilnie spalane i nieprzekraczane są restrykcyjne normy dotyczące jakości emitowanych spalin. Gromadzone dane są wykorzystane do tworzenia złożonych systemów monitorowania i kontroli procesów spalania paliw.

## Zastrzeżenia patentowe

1. Automatyczny dozownik paliwa stałego do komory spalania w piecu albo kotle posiadający ramę **znamienny tym, że** składa się z ramy (1) z zabudowaną ścianą z otworem (1.1) połączonym z wylotem pionowego zbiornika (2) paliwa, w którym to wylocie znajduje się zasuwą (3) połączona z siłownikiem (4), a pod zasuwą (3) umieszczony jest podajnik bębnowy (5) połączony z silnikiem (6) **tudzież** nad otworem (1.1) wewnątrz ramy (1) zamocowana jest za pomocą zawiasów i sprężynowego mechanizmu zamykającego kłapa (7).
2. Automatyczny dozownik według zastrz. 1 **znamienny tym, że** siłownik (4) i silnik (6) połączone są liniami sygnałowymi z modułem sterującym (8), do którego podłączony jest czujnik temperatury (9.1, 9.2) znajdujący się wewnątrz lub w instalacji pieca albo kotła oraz czujnik poziomu paliwa (10) znajdujący się w zbiorniku (2) paliwa.
3. Automatyczny dozownik zastrz. 2 **znamienny tym, że** do modułu sterującego (8) podłączony jest czujnik jakości spalin (11) znajdujący się w wylocie spalin z komory spalania.
4. Automatyczny dozownik według zastrz. 2 **znamienny tym, że** moduł sterujący (8) połączony jest z Internetem rzeczy (12).

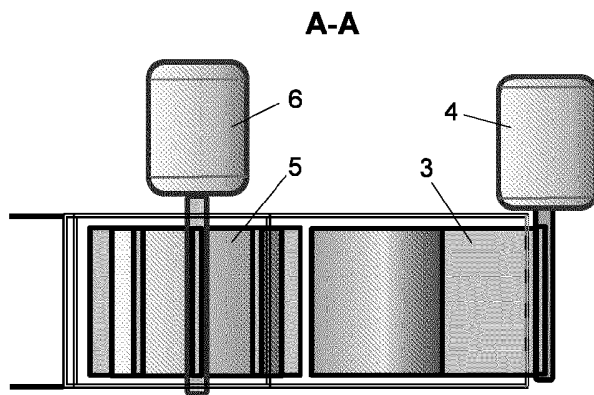
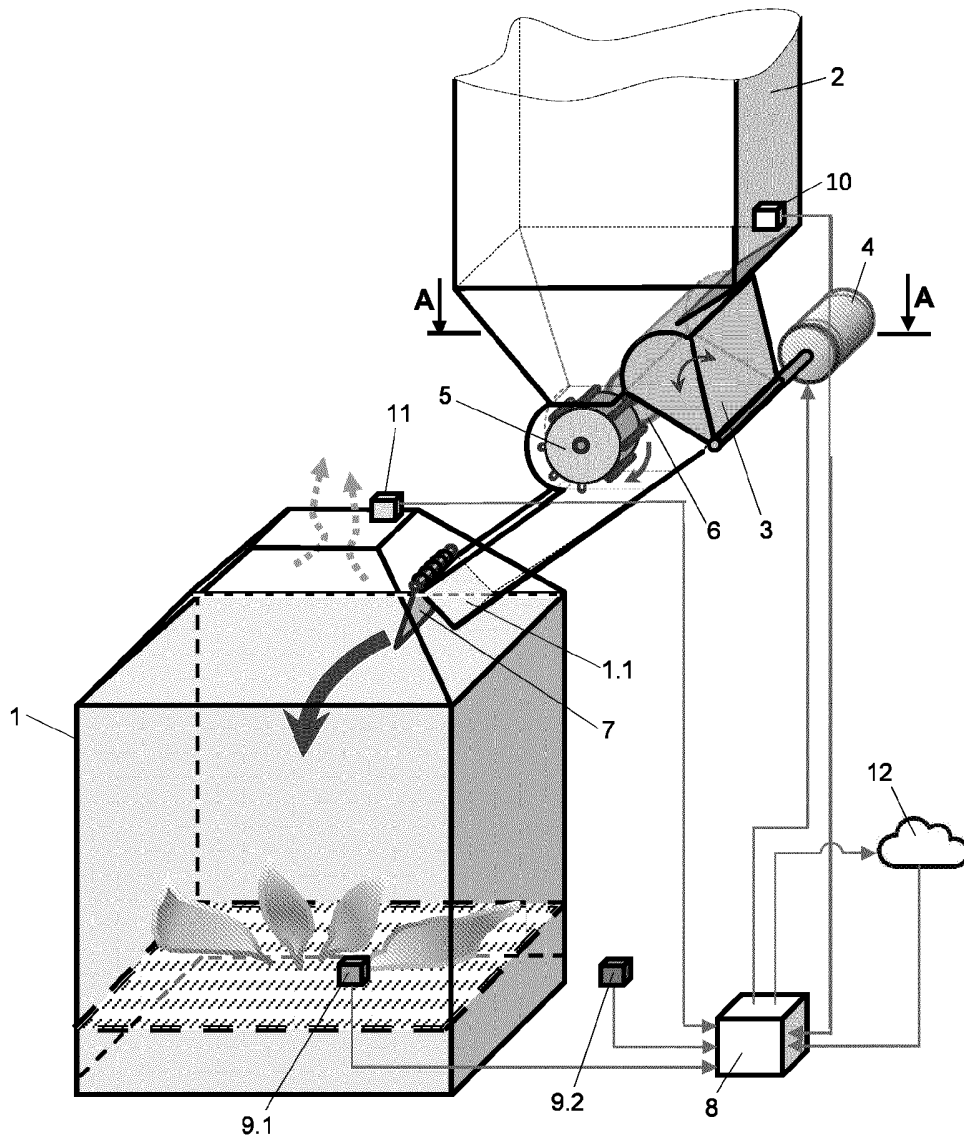

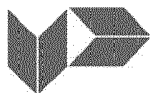

## SPRAWOZDANIE O STANIE TECHNIKI DO ZGŁOSZENIA NR P.446647

Klasyfikacja zgłoszenia: F23K 3/00, F24B 1/02, F24H 9/18, F23B 40/02		
Podklasy w których prowadzono poszukiwania: F23K F24B F24H F23B		
Bazy komputerowe w których prowadzono poszukiwania: EPODOC WPI bazy UPRP		
Kategoria dokumentu	Dokumenty - z podaną identyfikacją	Odniesienie do zastrz.
A	WO2006049427 A1 (KANG SANG-KYU, KR) 11-05-2006	1-4
A	US5151000 A (GERAGHTY ROD, US) 29-09-1992	1-4
A	CN114321965 A (GOLDEN YIMENG GROUP LTD COMPANY) 12-04-2022	1-4
<input type="checkbox"/> Dalszy ciąg wykazu dokumentów na następnej stronie		
<p>A – dokument określający ogólny stan techniki, który nie jest uważany za posiadający szczególne znaczenie,  E – dokument stanowiący wcześniejsze zgłoszenie lub patent, ale opublikowany w lub po dacie zgłoszenia,  L – dokument, który może poddawać w wątpliwość zastrzegane pierwszeństwo(-wa), lub przytoczony w celu ustalenia daty publikacji innego cytowanego dokumentu lub z innego szczególnego powodu,  O – dokument odnoszący się do ujawnienia ustnego przez zastosowanie, wystawienie lub ujawnienie w inny sposób,  P – dokument opublikowany przed datą zgłoszenia, ale później niż zastrzegana data pierwszeństwa,  T – dokument późniejszy, opublikowany po dacie zgłoszenia lub w dacie pierwszeństwa i niebędący w konflikcie ze zgłoszeniem, ale cytowany w celu zrozumienia zasad lub teorii leżących u podstaw wynalazku,  X – dokument o szczególnym znaczeniu; zastrzegany wynalazek nie może być uważany za nowy lub nie może być uważany za posiadający poziom wynalazczy, jeżeli ten dokument brany jest pod uwagę samodzielnie,  Y – dokument o szczególnym znaczeniu; zastrzegany wynalazek nie może być uważany za posiadający poziom wynalazczy, jeżeli ten dokument zostanie połączony z jednym lub kilkoma tego typu dokumentami, a takie połączenie będzie oczywiste dla znawcy,  &amp; – dokument należący do tej samej rodziny patentowej.</p>		

Sprawozdanie wykonał/-a:

Dorota Dornowska  
Aplikant Ekspertki

Data:

21.03.2024

Podpis:

/podpisano kwalifikowanym podpisem elektronicznym/  
Pismo wydane w formie dokumentu elektronicznego

## Uwagi do zgłoszenia

Sprawozdanie zostało wykonane w oparciu o wersję zastrzeżeń patentowych z dnia 06.11.2023 r.